

No.	型番	本体全長 L (mm)	レール範囲 L1 (mm)	マグネット シート長さ L2(mm)
1	NXLCE1000 *1 - *2 V	1000	741	785
2	NXLCE1200 *1 - *2 V	1200	941	985
3	NXLCE1500 *1 - *2 V	1500	1241	1285
4	NXLCE1800 *1 - *2 V	1800	1541	1585

*1 → 本体色 WH: 白色、BR: 茶色、BK: 黒色
 *2 → コード長さ [L3(mm)] 1000、1500

No.	部品名	仕様	数量	備考
1	アルミレール	アルミ / B2アルマイト仕上	1	
2	樹脂ガイドレール	PVC	1	
3	銅レール	リン青銅	3	
4	調整ボックス	PC	1	
5	電源ボックス		1	
6	電源コード	VCTF 3G 2.0mm ²	1	ビニルキャブタイヤコード
7	3芯コンセント	VCTF 3C 2.0mm ²	1	ビニルキャブタイヤコード
8	3芯プラグ	VCTF 3C 2.0mm ²	1	ビニルキャブタイヤコード
9	ジョイントケース	ABS	1	
10	ジョイントケース用ネジ	タッピンネジ	5	
11	マグネットシート	ネオジウム	1	ジョイントケース用
12	電源ボックス取付用ビス	十字穴付Aサラタッピンネジ	1	
13	マグネットシート	異方性ラバーマグネットシート	1	電源レール用
14	ロットNoラベル		1	

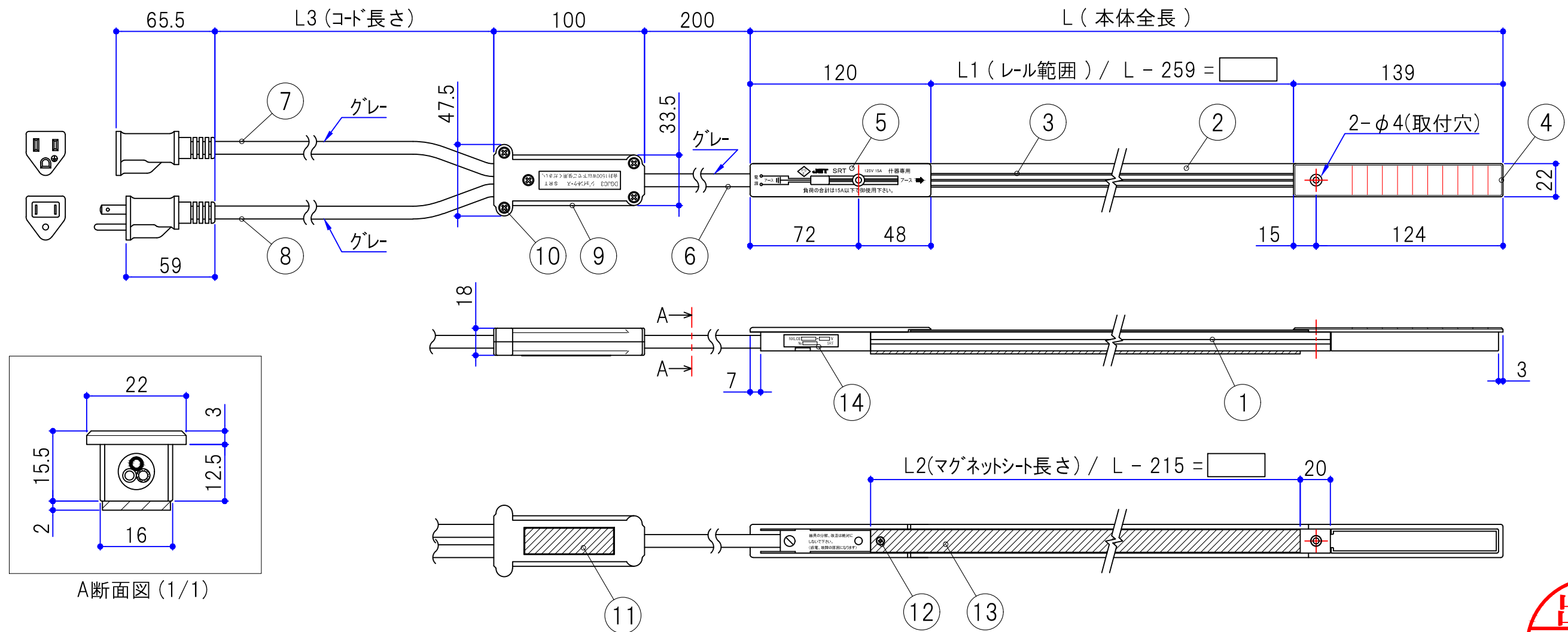

NXLCE [] - [] V
 No. [] SRT

出図
 '18. 11. 06
 (株)セラタ

⑭ロットNoラベル表示内容(2/1)

③		投影法	⊕	尺度	1/3	設計	井元	検図	鶴田	名称	AC電源レール(3芯プラグ送り配線)仕様図
②						2018.11.05	2018.11.05				
①	-	-	-			2018.11.05	2018.11.05	製図	吉本	承認	大橋
SERATA 株式会社 セラタ											
										型番	NXLCE0000* -0000V
										図番	S0050-Z117A