

No.	部品名	品番、仕様	数量	備考
1	プレート	t2.0 スチール (クロムメッキ)	1	
2	ガイド(ネジ付)	アルミダイキャスト	1	
3	クッション	プラスチック	1	
4	ブラケット固定ネジ	皿小ネジ(小頭) M5×8 SUS	2	

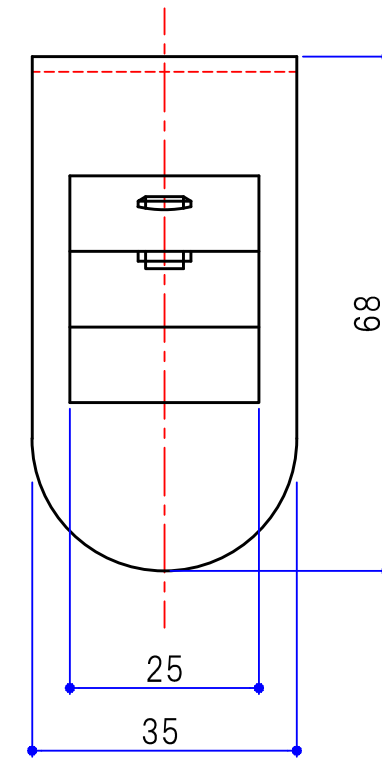
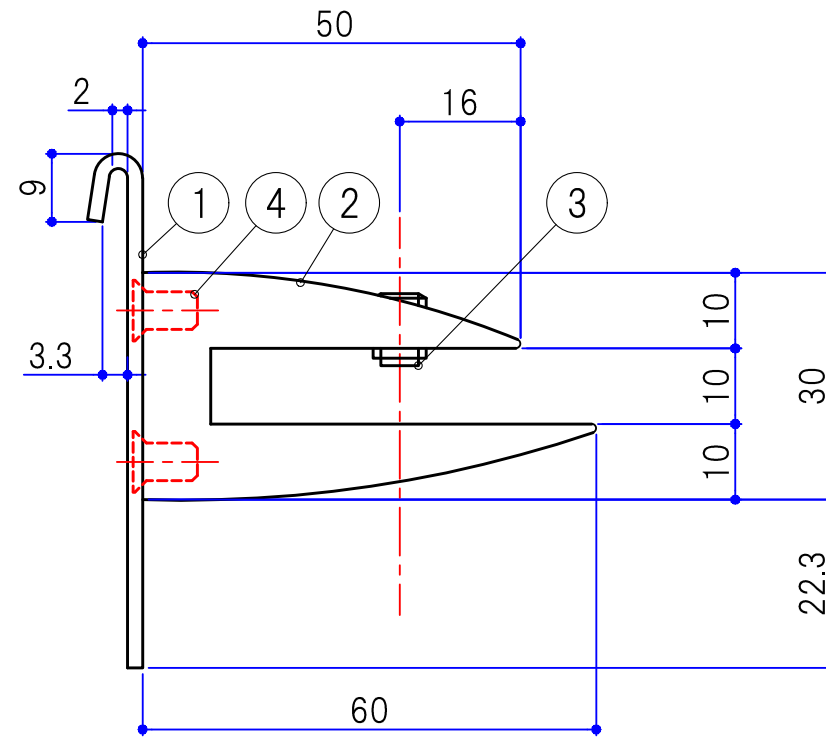
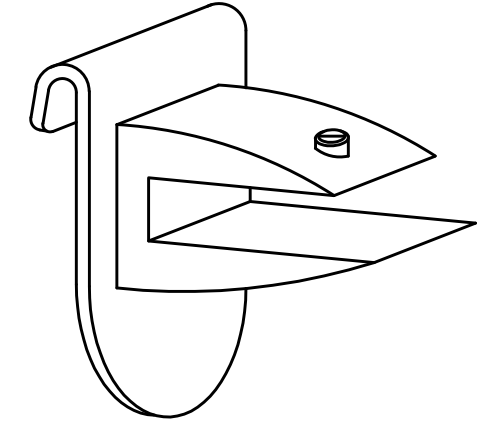

③				投影法	第一角法	尺度	1/1	設計	井元 2019.01.11	検図	鶴田 2019.01.11	名称	アクリル用ブラケット 仕様図		
④	-	-	-					製図	吉本 2019.01.11	承認	大橋 2019.01.11	品番	HL-ACBK	図番	S0056-H030A
改訂			板厚・材質・仕上	SERATA 株式会社 セラタ											