

No.	品番	A	B	C	D
1	NX443D/L(R)-100	107	85	65	45
2	NX443D/L(R)-150	157	135	115	95
3	NX443D/L(R)-200	207	185	165	145
4	NX443D/L(R)-250	257	235	215	195

No.	部品名	品番、仕様	数量	備考
1	本体	t 2.6 スチール(クロムメッキ)	1	
2	かしめダボ	アルミ	2	

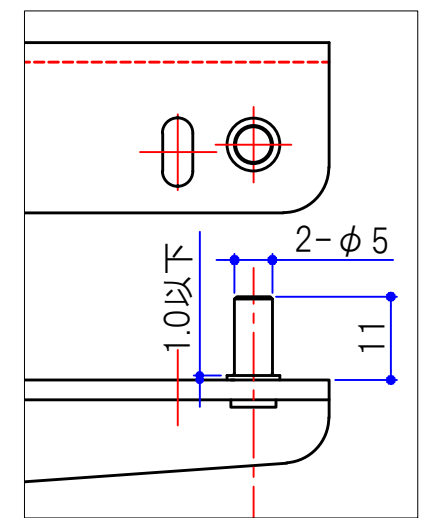
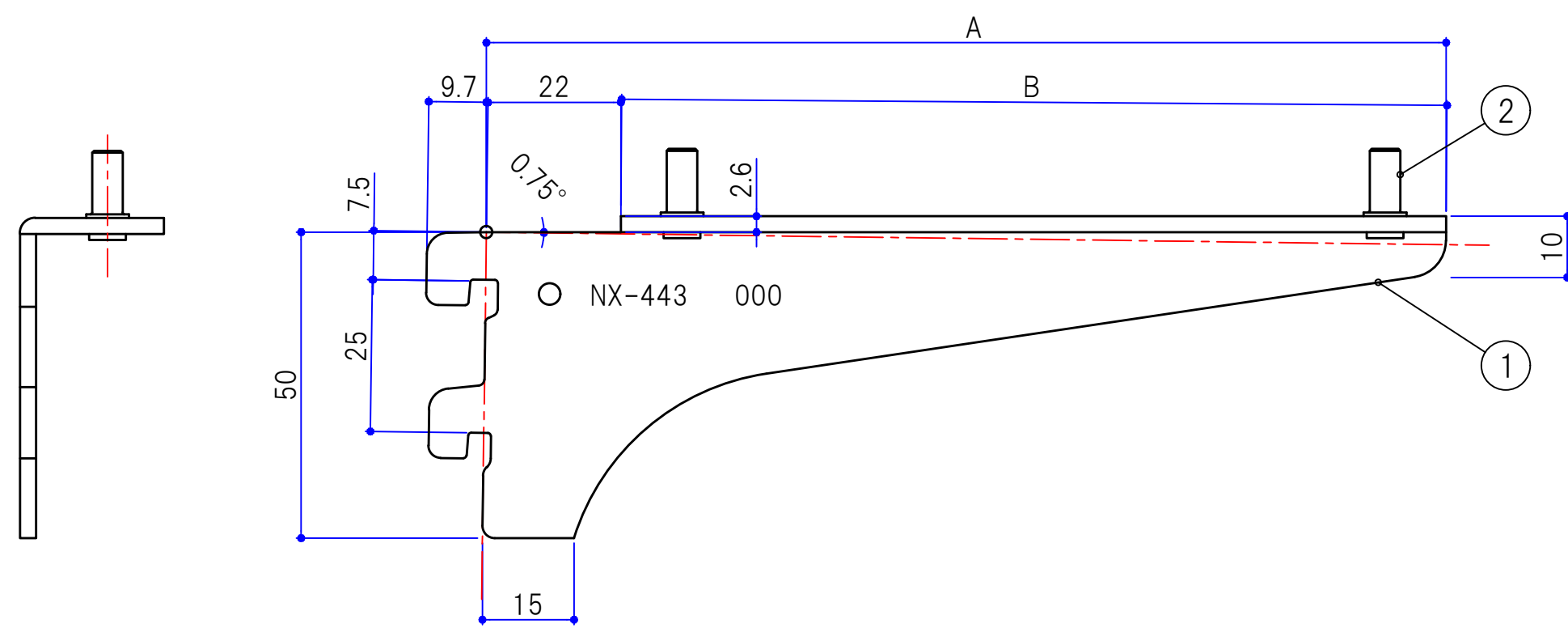
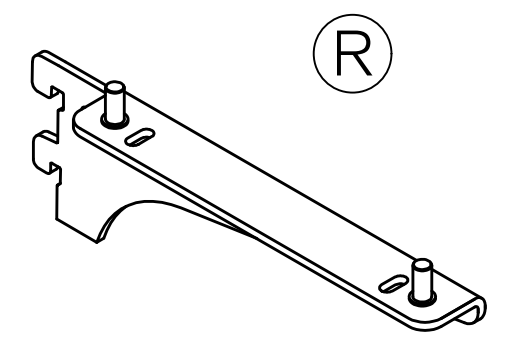
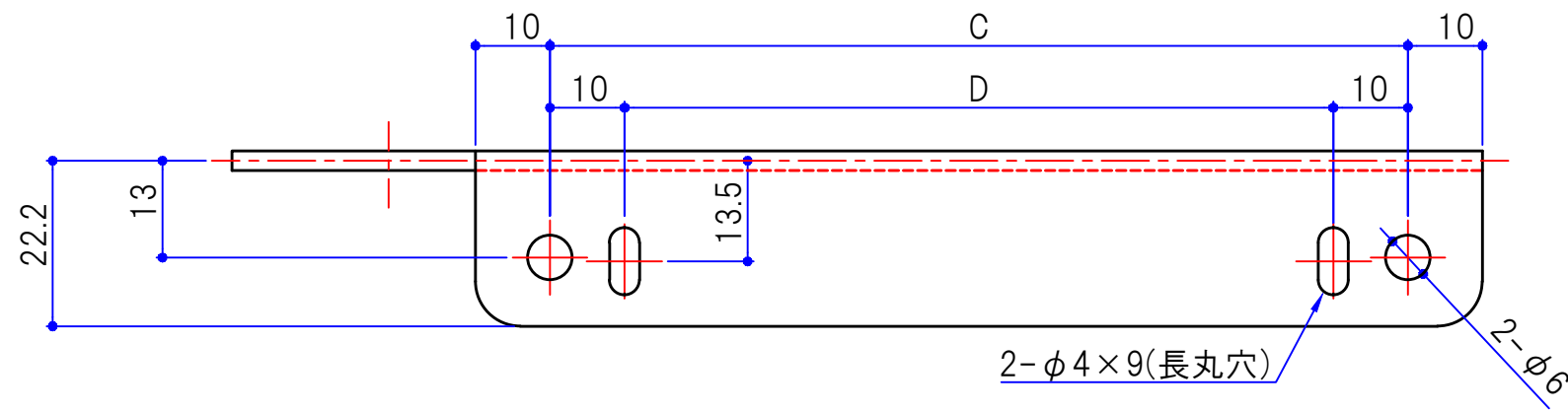

かしめダボ付き図 (1/1)

・本図面はR用であり、L用は対称とする

3				投影法	φ	尺度	1/1	設計	井元	2018.08.22	検図	鶴田	2018.08.22	名称	木棚ブラケット一体型ダボ付 2爪 仕様図
2								製図	吉本	2018.08.22	承認	大橋	2018.08.22	品番	NX443D/L(R)-000
1														図番	S0051-H013B
改訂				板厚・材質・仕上				SERATA 株式会社 セラタ							

No.	品番	A	B	C	D	E
1	NX443D/L(R)-300	307	285	265	245	
2	NX443D/L(R)-350	357	335	315	295	
3	NX443D/L(R)-400	407	385	365	345	172.5

No.	部品名	品番、仕様	数量	備考
1	本体	t 2.6 スチール(クロムメッキ)	1	
2	かしめダボ	アルミ	2	

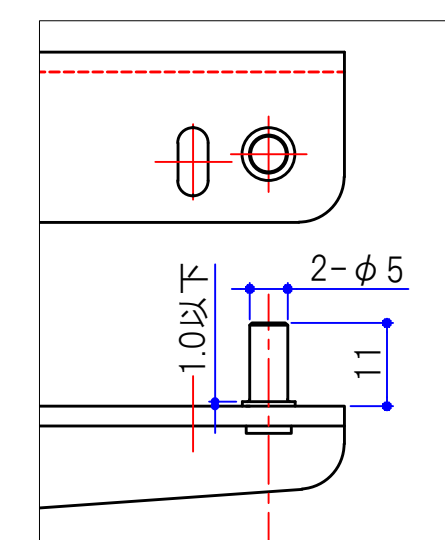
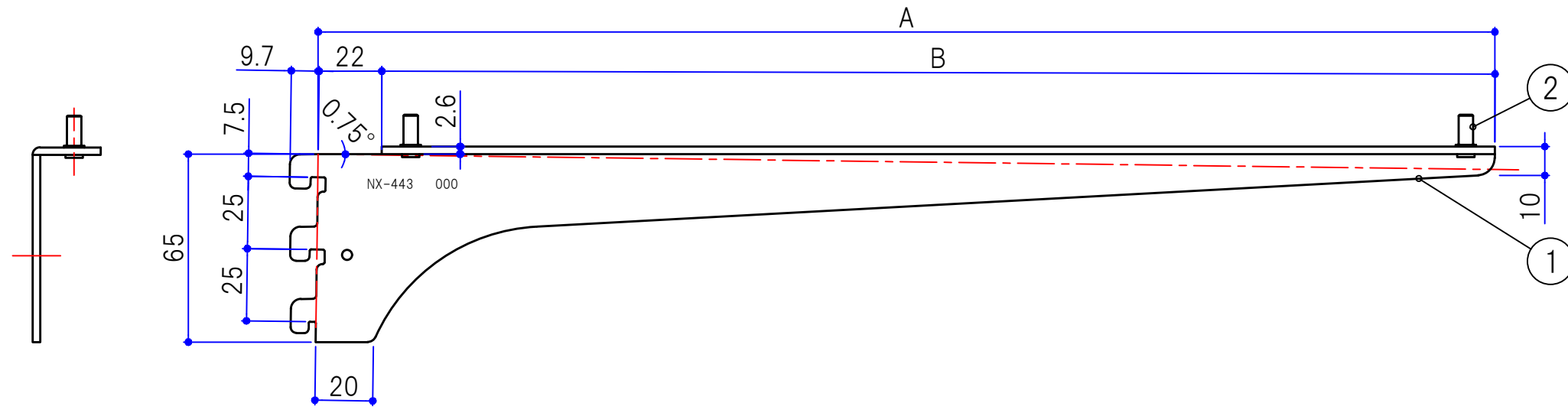
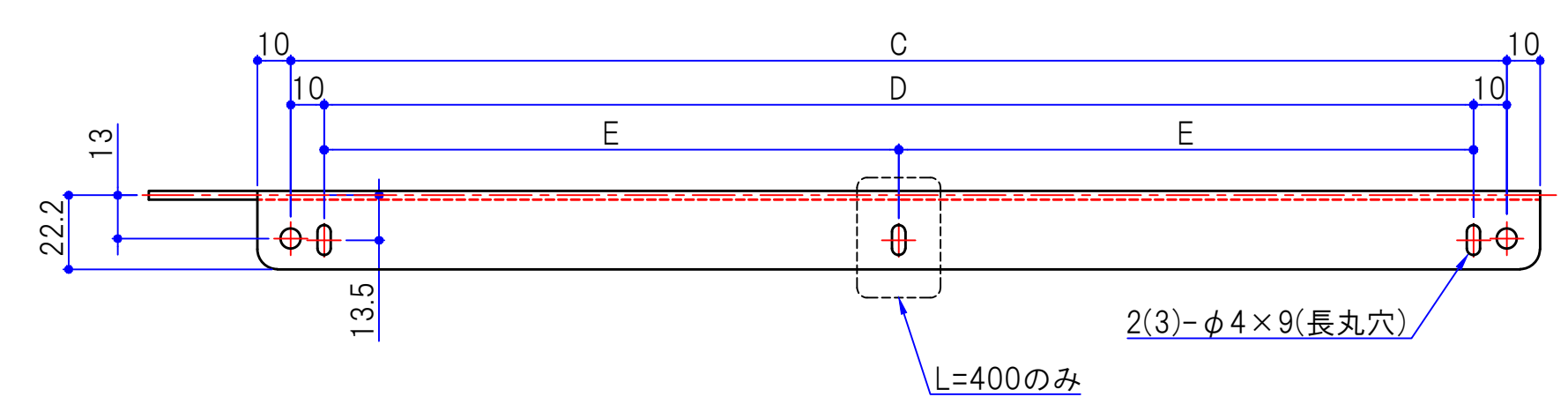
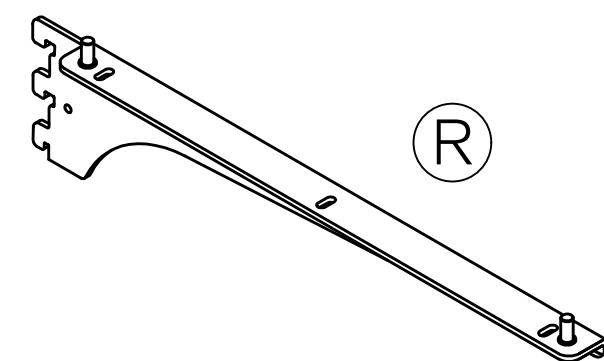

かしめダボ付き図 (1/1)

・本図面はR用であり、L用は対称とする

③				投影法	φ	尺度	1/2	設計	井元	2018.08.22	検図	鶴田	2018.08.22	名称	木棚ブラケット一体型ダボ付 3爪 仕様図
②								製図	吉本	2018.08.22	承認	大橋	2018.08.22	品番	NX443D/L(R)-000
①	-	-	-					改訂						図番	S0051-H015B

SERATA 株式会社 セラタ

No.	部品名	品番、仕様	数量	備考
1	本体	t 2.6 スチール(クロムメッキ)	1	
2	かしめダボ	アルミ	2	

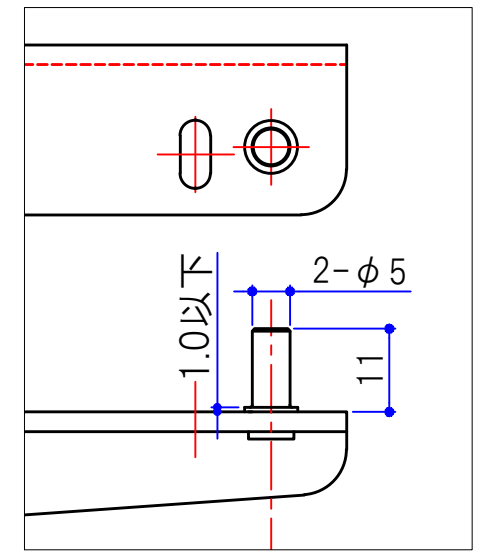
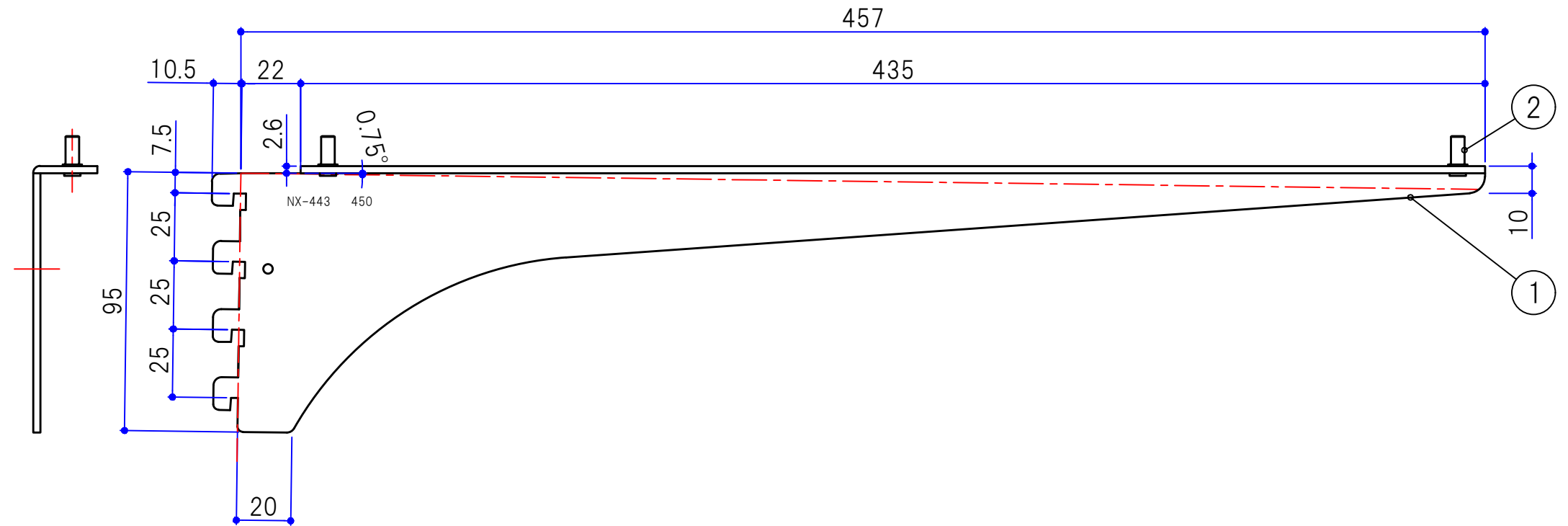
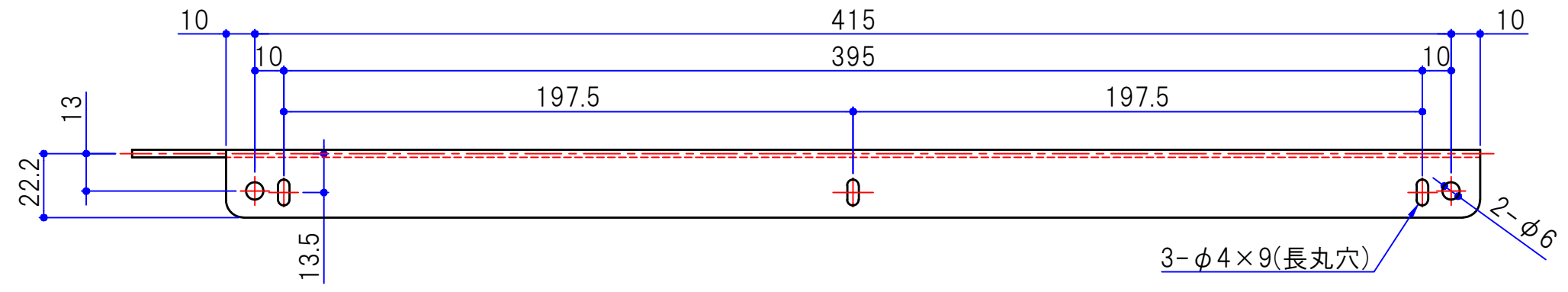
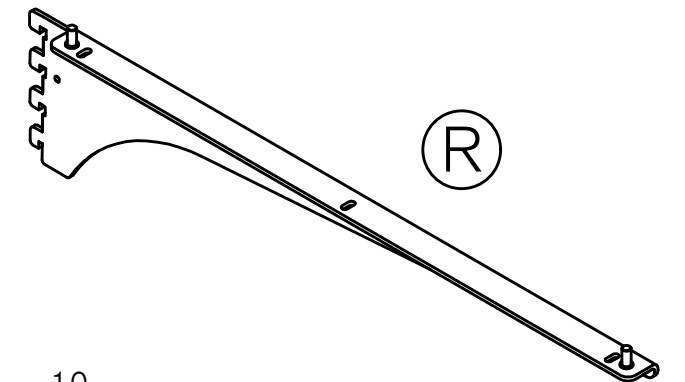

かしめダボ付き図 (1/1)

・本図面はR用であり、L用は対称とする

3				投影法	1/2	設計	井元	検図	鶴田	名称	木棚ブラケット一体型ダボ付 4爪 仕様図				
2						2018.08.22	2018.08.22								
1						2018.08.22	2018.08.22								
改訂				板厚・材質・仕上		SERATA 株式会社 セラタ		製図	吉本	承認	大橋	品番	NX443D/L(R)-450	図番	S0051-H017B

No.	品番	A	B	C	D
1	NX443D/L(R)-100SP	107	85	65	45
2	NX443D/L(R)-150SP	157	135	115	95
3	NX443D/L(R)-200SP	207	185	165	145
4	NX443D/L(R)-250SP	257	235	215	195

No.	部品名	品番、仕様	数量	備考
1	本体	t 2.6 スチール(クロムメッキ)	1	
2	かしめダボ	アルミ	2	
3	ブラケット抜け止め	ポリカーボネート (透明)	1	

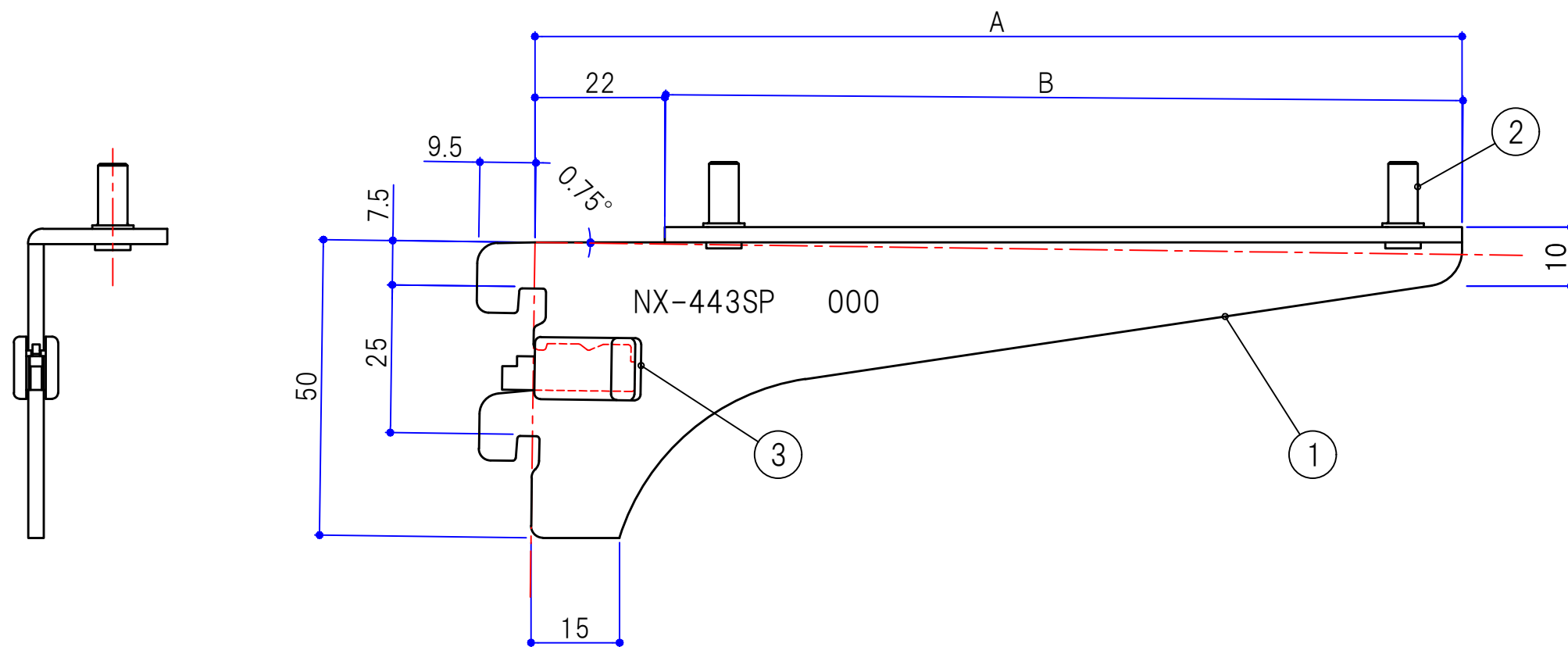
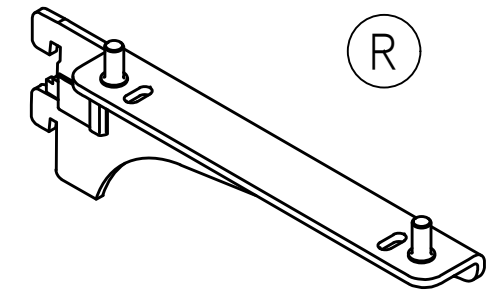
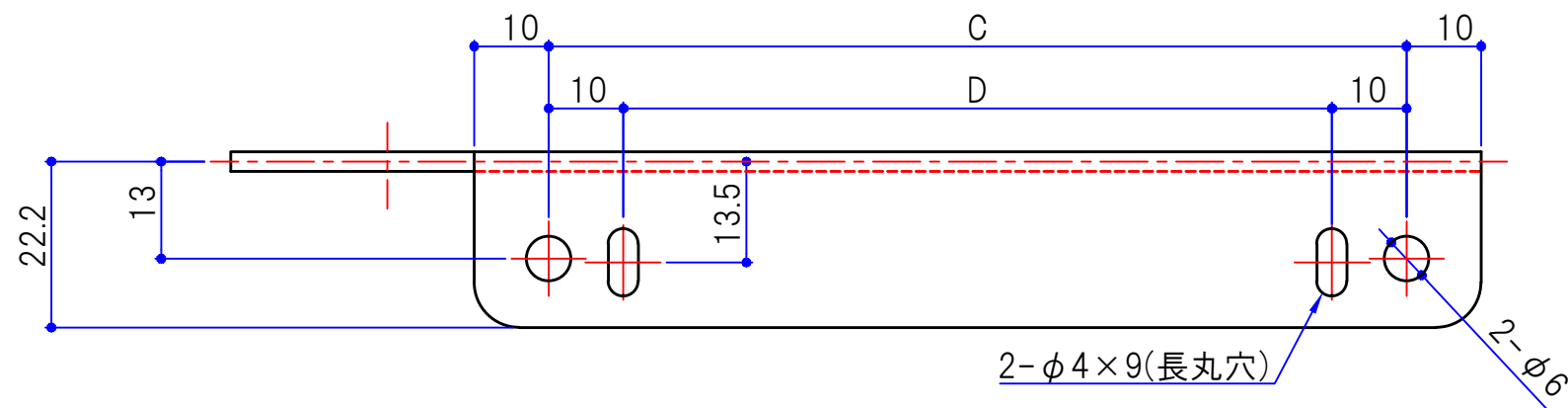

かしめダボ付き図 (1/1)

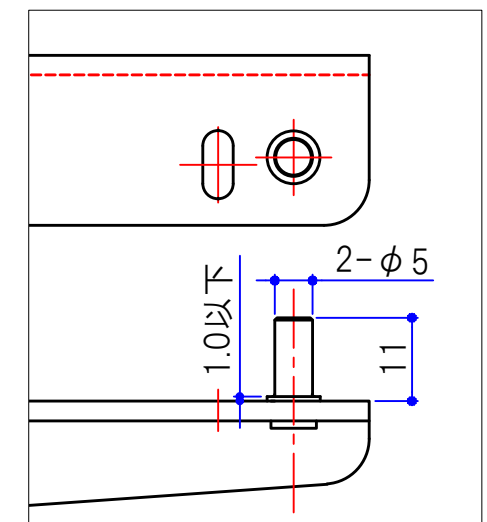

・本図面はR用であり、L用は対称とする

③				投影法	④	尺度	1/1	設計	井元	検図	鶴田	名称	木棚ブラケット一体型ダボ付 2爪 SP 仕様図		
②								2018.08.27	2018.08.27		2018.08.27	品番	NX443D/L(R)-000SP	図番	S0051-H030B
①	-	-	-					製図	吉本	承認	大橋	品番	NX443D/L(R)-000SP	図番	S0051-H030B
	改訂		板厚・材質・仕上		SERATA 株式会社 セラタ				2018.08.27		2018.08.27				

No.	品番	A	B	C	D	E
1	NX443D/L(R)-300SP	307	285	265	245	
2	NX443D/L(R)-350SP	357	335	315	295	
3	NX443D/L(R)-400SP	407	385	365	345	172.5

No.	部品名	品番、仕様	数量	備考
1	本体	t 2.6 スチール(クロムメッキ)	1	
2	かしめダボ	アルミ	2	
3	ブラケット抜け止め	ポリカーボネート (透明)	1	

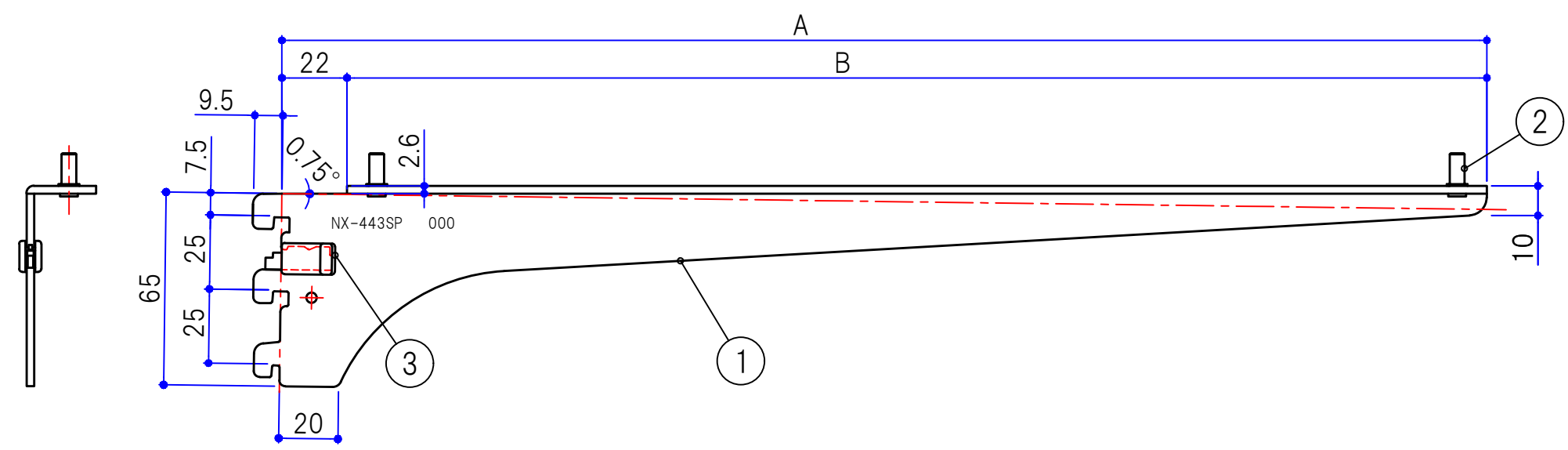
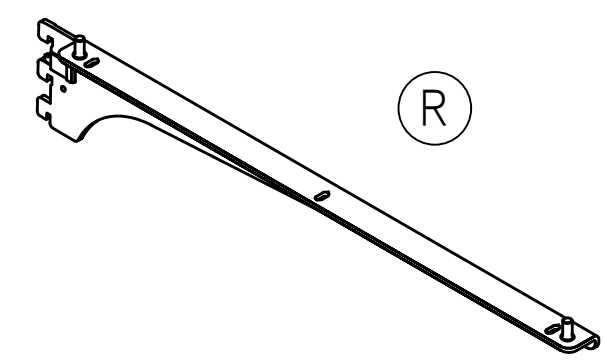
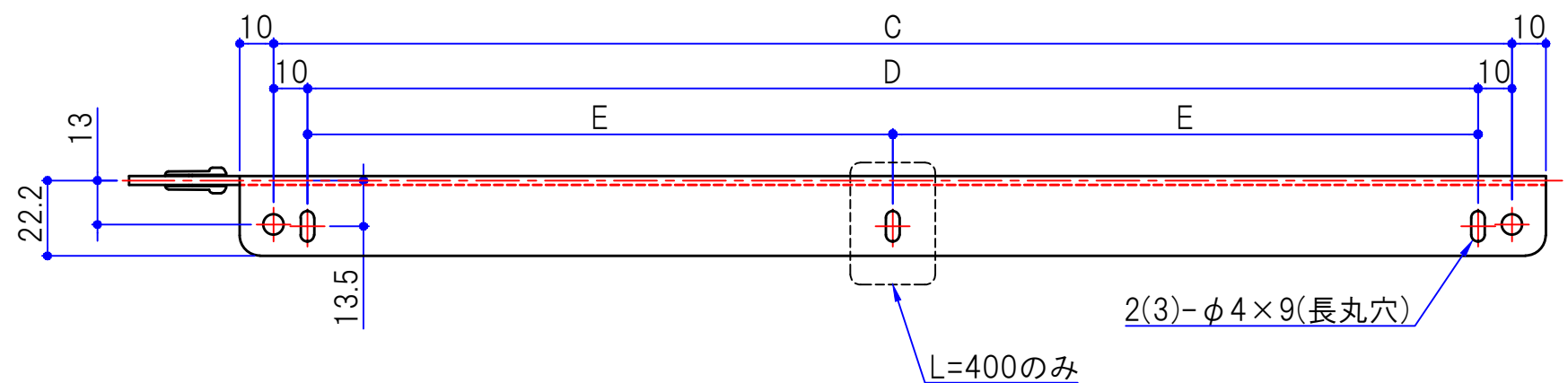

かしめダボ付き図 (1/1)

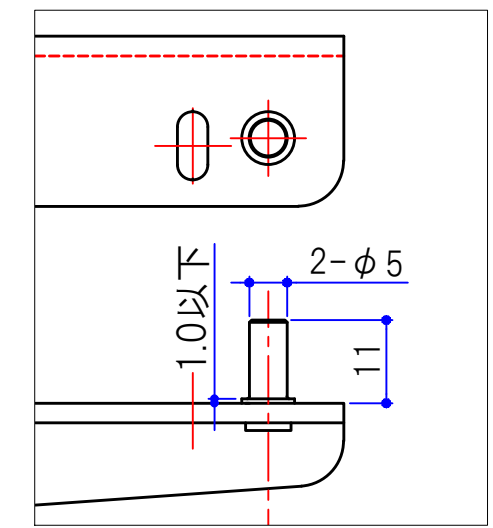

・本図面はR用であり、L用は対称とする

3				投影法	第一角法	尺度	1/2	設計	井元	2018.08.27	検図	鶴田	2018.08.27	名称	木棚ブラケット一体型ダボ付 3爪 SP 仕様図
2								製図	吉本	2018.08.27	承認	大橋	2018.08.27	品番	NX443D/L(R)-000SP
1								改訂						図番	S0051-H031B

SERATA 株式会社 セラタ

No.	部品名	品番、仕様	数量	備考
1	本体	t 2.6 スチール(クロムメッキ)	1	
2	かしめダボ	アルミ	2	
3	ブラケット抜け止め	ポリカーボネート (透明)	1	

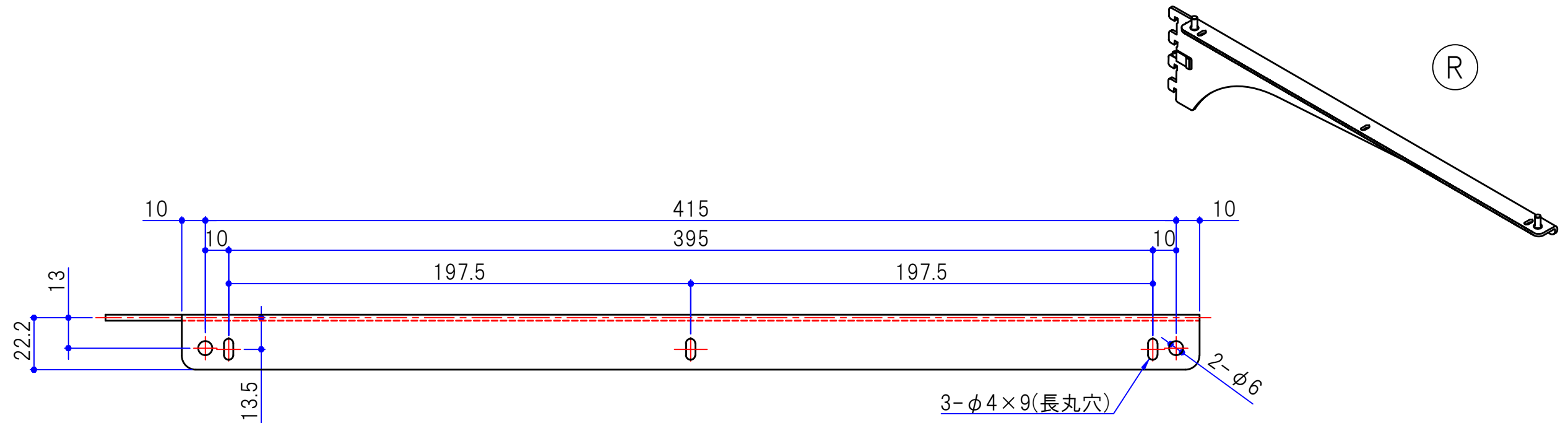

(R)

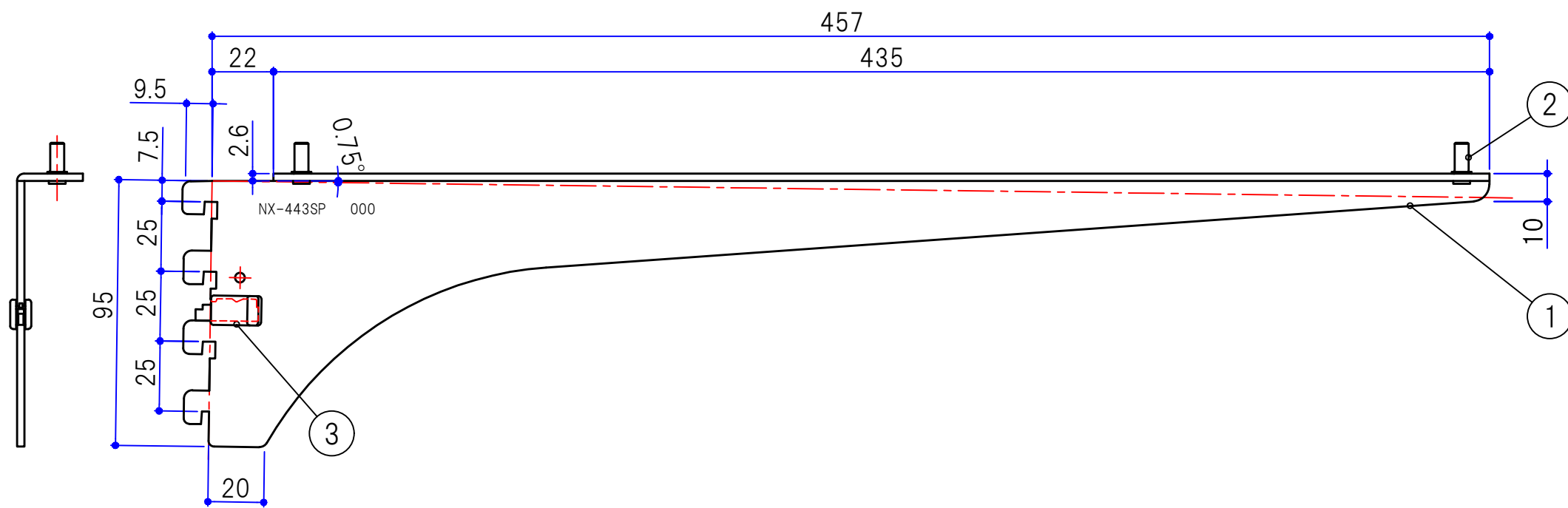

かしめダボ付き図 (1/1)

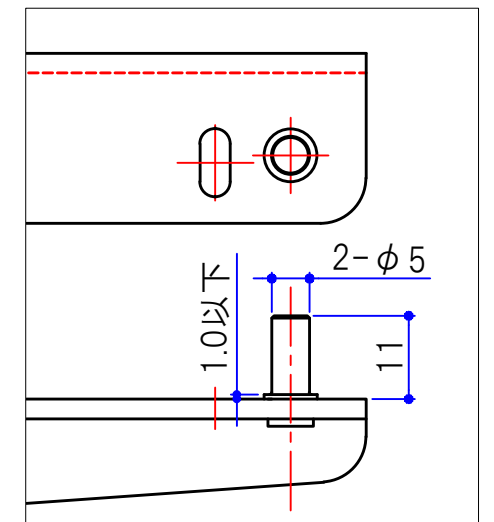

・本図面はR用であり、L用は対称とする

3				投影法	φ	尺度	1/2	設計	井元	検図	鶴田	名称	木棚ブラケット一体型ダボ付 4爪 SP 仕様図	
2								2018.08.27	2018.08.27					
1								2018.08.27	2018.08.27					
改訂		板厚・材質・仕上		SERATA 株式会社 セラタ		製図		吉本	承認	大橋	品番	NX443D/L(R)-450SP	図番	S0051-H032B