

No.	品番	A	B	C	D
1	NX443/L(R)-100	107	85	65	45
2	NX443/L(R)-150	157	135	115	95
3	NX443/L(R)-200	207	185	165	145
4	NX443/L(R)-250	257	235	215	195

No.	部品名	品番、仕様	数量	備考
1	本体	t 2.6 スチール(クロムメッキ)	1	

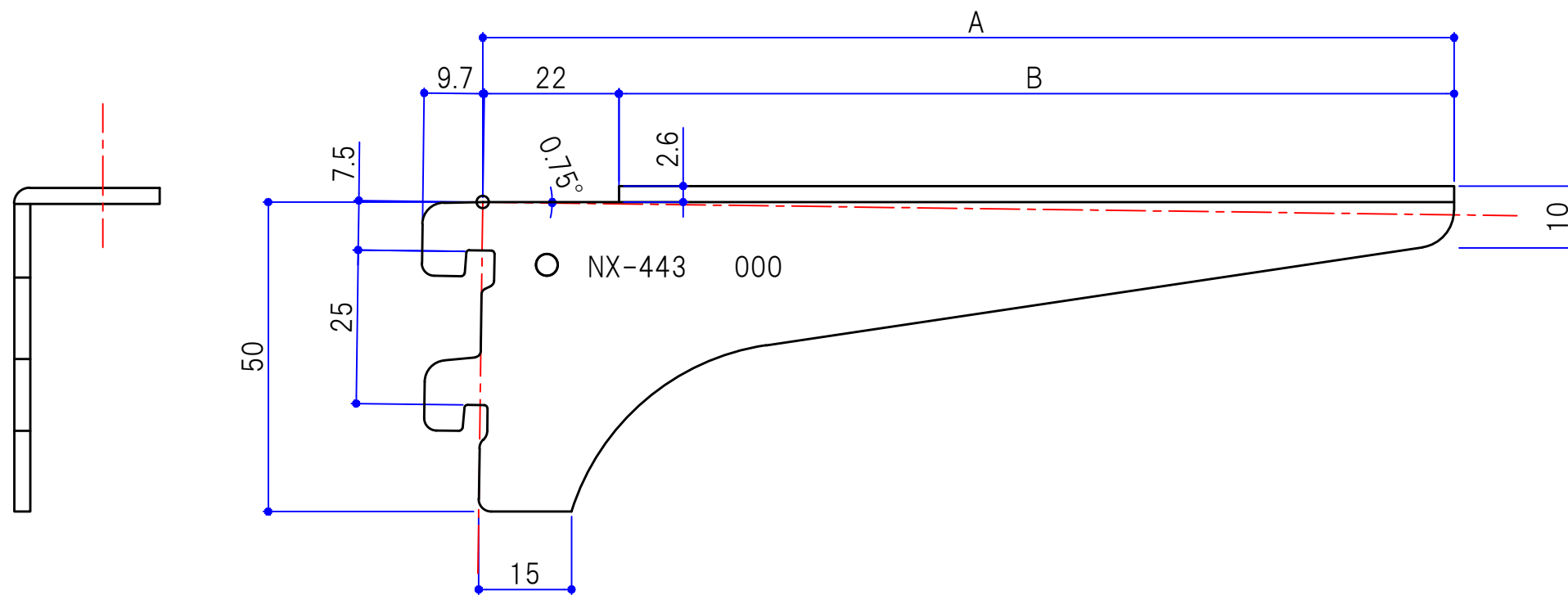
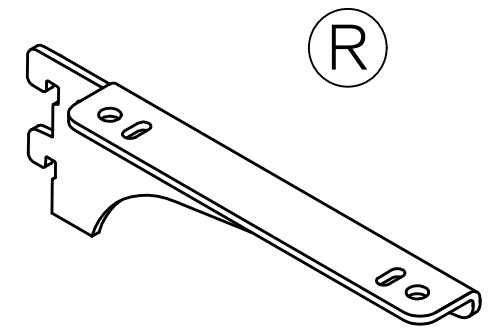
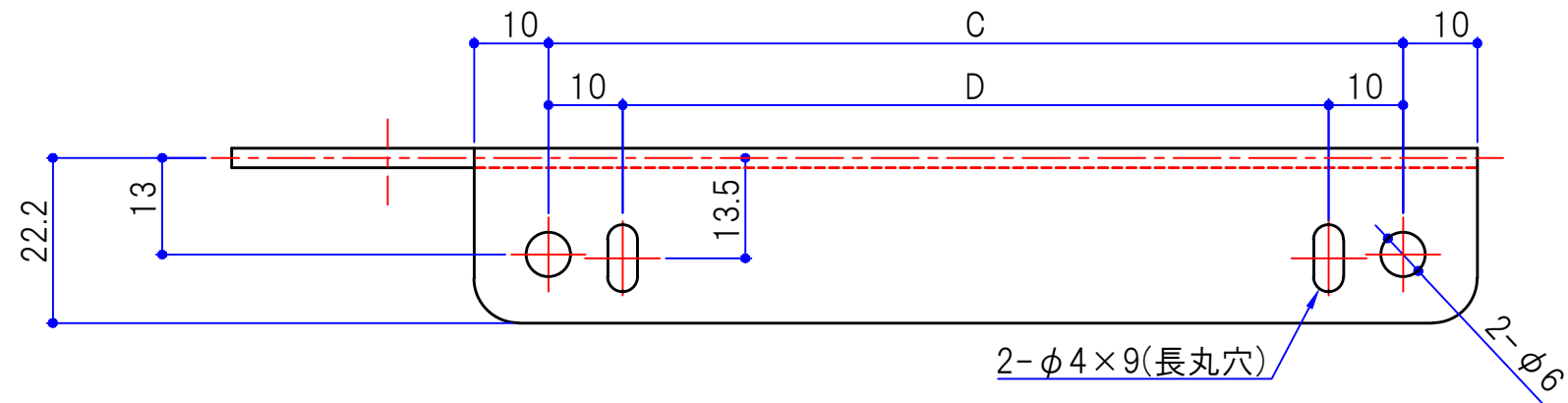

・本図面はR用であり、L用は対称とする

③				投影法	第一角	尺度	1/1	設計	井元	2018.08.22	検図	鶴田	2018.08.22	名称	木棚ブラケット一体型 2爪 仕様図		
②								製図	吉本	2018.08.22	承認	大橋	2018.08.22	品番	NX443/L(R)-000	図番	S0051-H012B
①	-	-	-					改訂									

SERATA 株式会社 セラタ

No.	部 品 名	品番、仕様	数量	備 考
1	本体	t 2.6 スチ-ル(クロ-ムメッキ)	1	

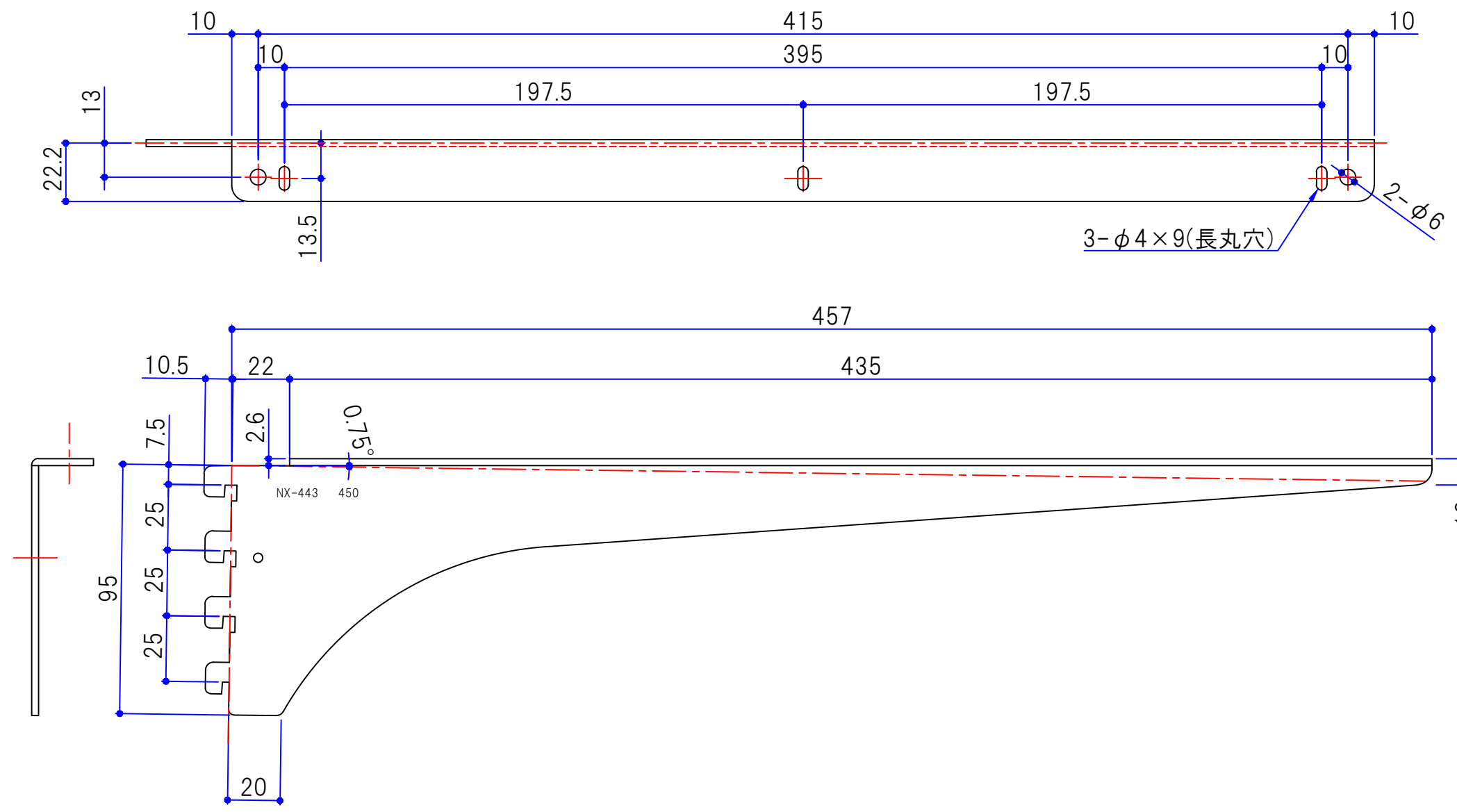
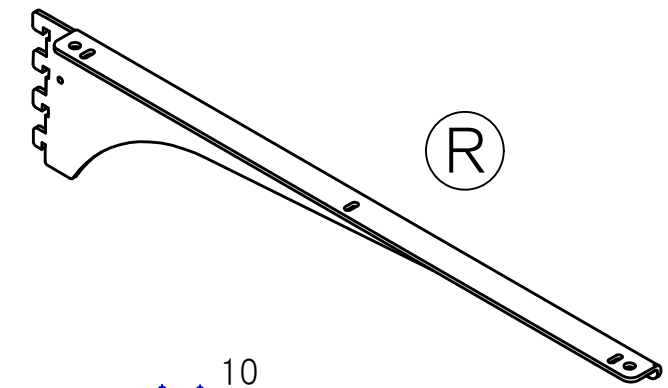

・本図面はR用であり、L用は対称とする

3				投影法	1/1	設計	井元	検図	鶴田	名称	木棚ブラケット一体型 4爪 仕様図	
2						2018.08.22	2018.08.22	2018.08.22	2018.08.22	品番	NX443/L(R)-450	
1						2018.08.22	2018.08.22	2018.08.22	2018.08.22	図番	S0051-H016B	
改訂			板厚・材質・仕上	SERATA 株式会社 セラタ		製図		吉本	承認	大橋		

No.	品番	A	B	C	D
1	NX443/L(R)-100SP	107	85	65	45
2	NX443/L(R)-150SP	157	135	115	95
3	NX443/L(R)-200SP	207	185	165	145
4	NX443/L(R)-250SP	257	235	215	195

No.	部品名	品番、仕様	数量	備考
1	本体	t 2.6 スチール(クロムメッキ)	1	
2	ブラケット抜け止め	ポリカーボネート(透明)	1	

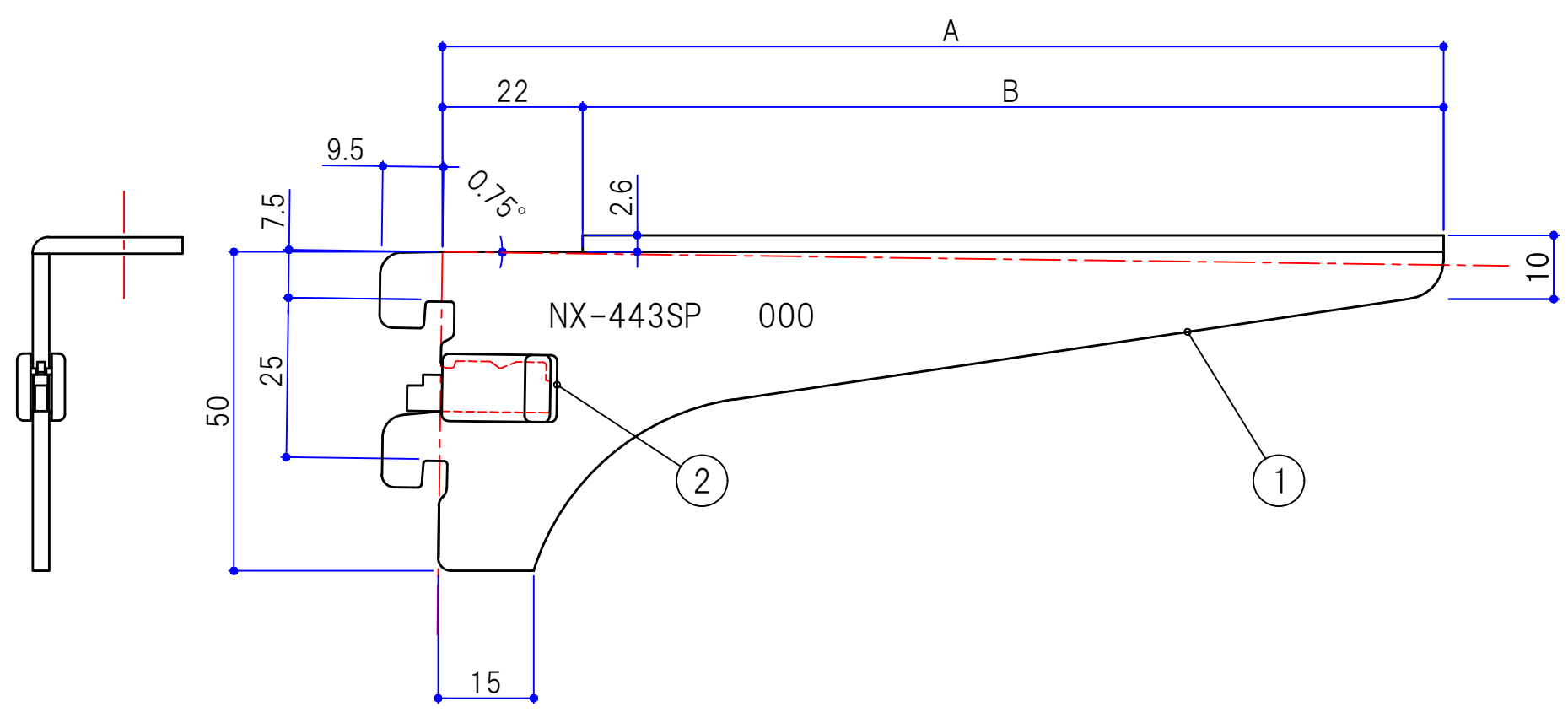
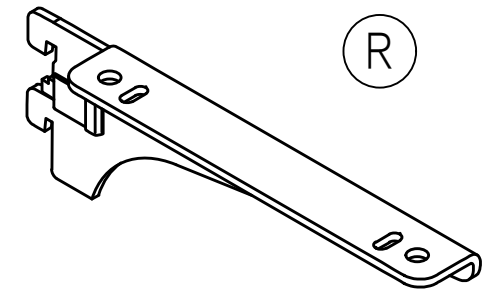
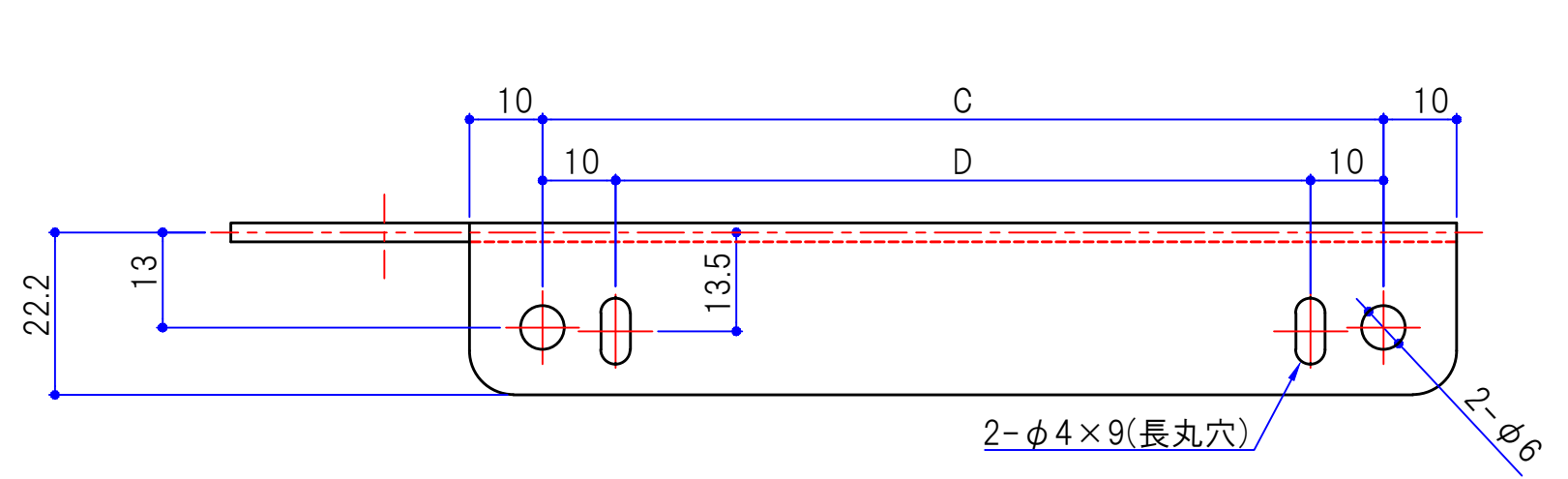

・本図面はR用であり、L用は対称とする

③				投影法	第一角	尺度	1/1	設計	井元	2018.08.27	検図	鶴田	2018.08.27	名称	木棚ブラケット一体型 2爪 SP 仕様図
②								製図	吉本	2018.08.27	承認	大橋	2018.08.27	品番	NX443/L(R)-000SP
①														図番	S0051-H027B
改訂		板厚・材質・仕上		SERATA 株式会社 セラタ											

No.	品番	A	B	C	D	E
1	NX443/L(R)-300SP	307	285	265	245	
2	NX443/L(R)-350SP	357	335	315	295	
3	NX443/L(R)-400SP	407	385	365	345	172.5

No.	部品名	品番、仕様	数量	備考
1	本体	t 2.6 スチール(クロムメッキ)	1	
2	ブラケット抜け止め	ポリカ・ポネト(透明)	1	

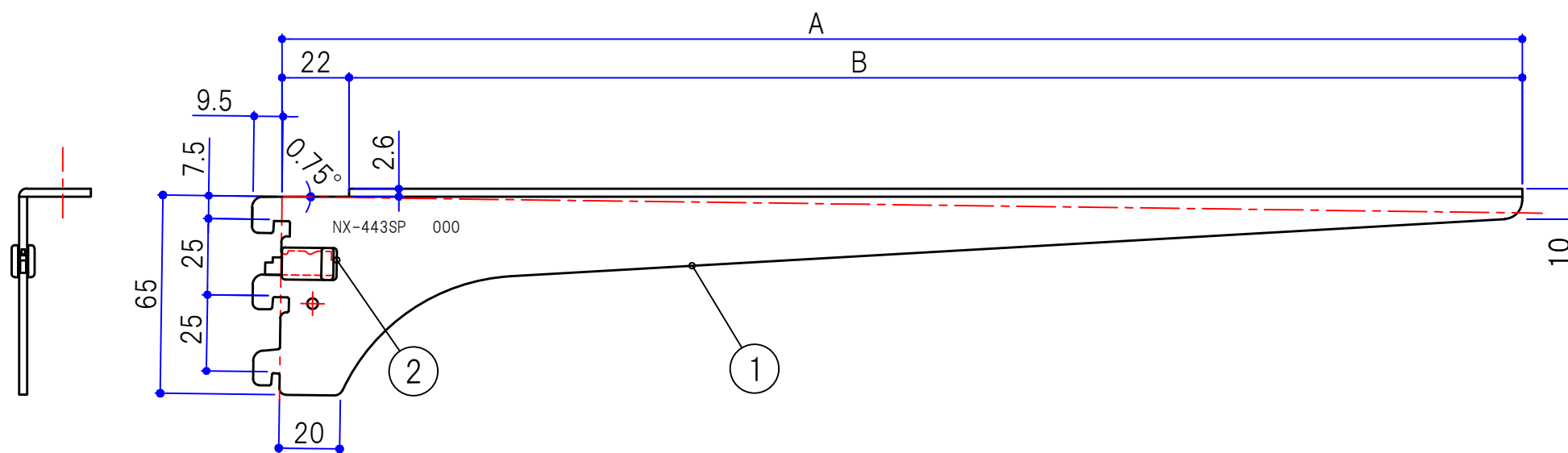
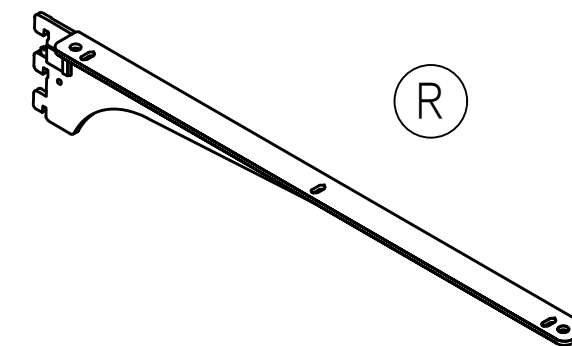
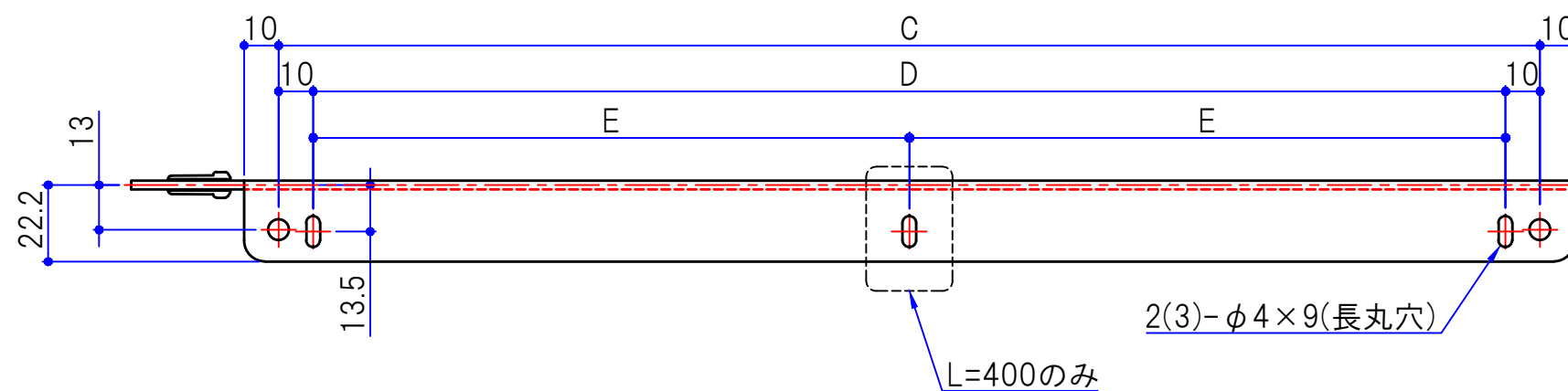

・本図面はR用であり、L用は対称とする

3				投影法	φ	尺度	1/2	設計	井元	検図	鶴田	名称	木棚ブラケット一体型 3爪 SP 仕様図		
2								製図	吉本	承認	大橋	品番	NX443/L(R)-000SP	図番	S0051-H028B
1	-	-	-					改訂							

SERATA 株式会社 セラタ

No.	部品名	品番、仕様	数量	備考
1	本体	t 2.6 スチール(クロムメッキ)	1	
2	ブラケット抜け止め	ポリカ-ポネト (透明)	1	

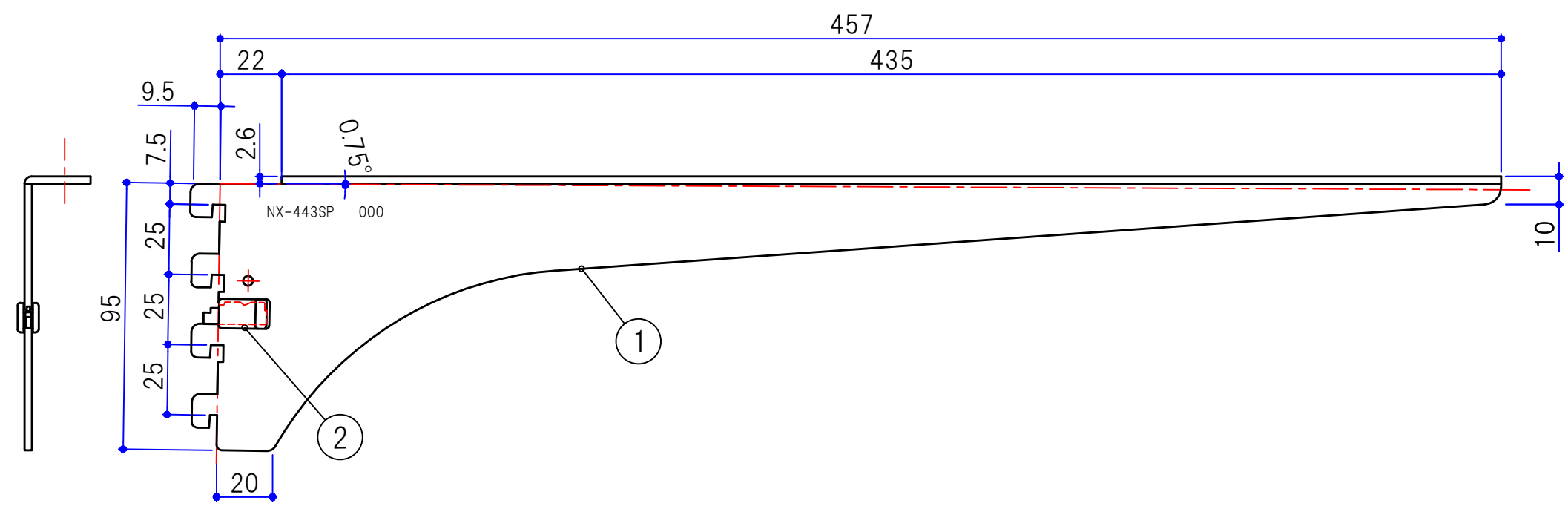
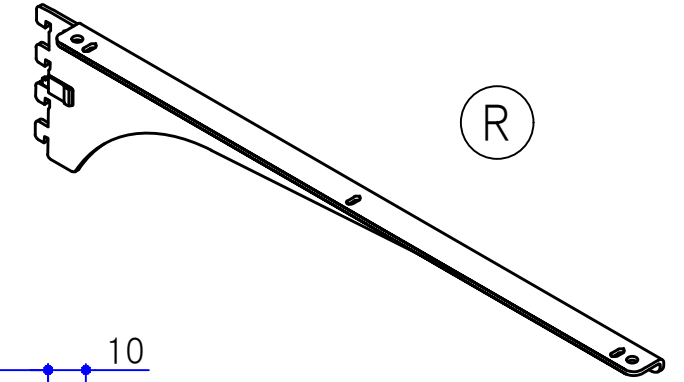
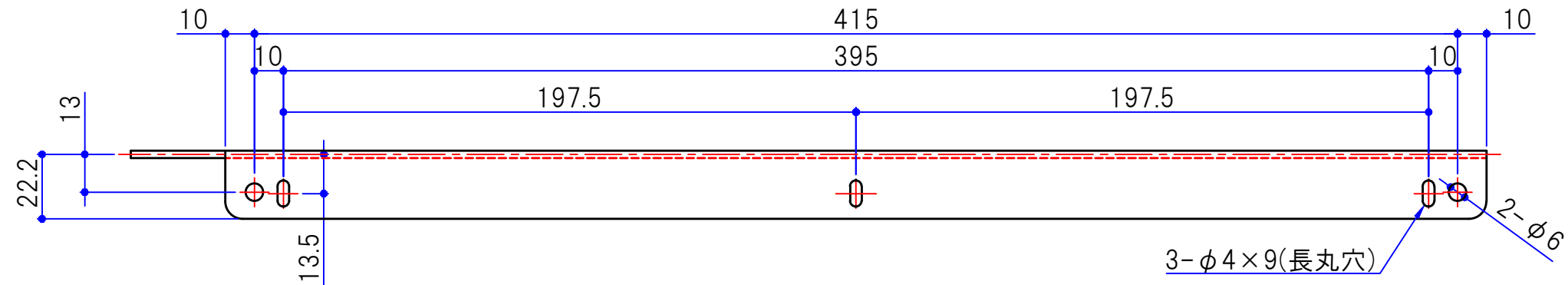

・本図面はR用であり、L用は対称とする

3				投影法	第一角	尺度	1/2	設計	井元	2018.08.27	検図	鶴田	2018.08.27	名称	木棚ブラケット一体型 4爪 SP 仕様図
2								製図	吉本	2018.08.27	承認	大橋	2018.08.27	品番	NX443/L(R)-450SP
1														図番	S0051-H029B

改訂

板厚・材質・仕上

SERATA 株式会社 セラタ